

**BETON PARKE TAŞ, BELEDİYE BETON BORDÜR VE BAHÇE BETON BORDÜR SATIN ALINACAKTIR  
EDİRNE BELEDİYESİ FEN İŞLERİ MÜDÜRLÜĞÜ**

Beton parke yol ve kaldırım kaplama işlerinde kullanılmak üzere beton parke taş, Belediye beton bordür ve bahçe beton bordür mal alımı 4734 sayılı Kamu İhale Kanununun 19 uncu maddesine göre açık ihale usulü ile ihale edilecek olup, teklifler sadece elektronik ortamda EKAP üzerinden alınacaktır. İhaleye ilişkin ayrıntılı bilgiler aşağıda yer almaktadır:

İKN : 2025/423062

**1-İdarenin**

- a) Adı : EDİRNE BELEDİYESİ FEN İŞLERİ MÜDÜRLÜĞÜ
- b) Adresi : BABADEMIRTAS MAH. TEKKE KAPI CAD. FEN ISLARI MD. 22020 SARAÇHANE EDİRNE MERKEZ/EDİRNE
- c) Telefon ve faks numarası : 2842252216 - 2842135347
- ç) İhale dokümanının görülebileceği ve e-imza kullanılarak indirilebileceği internet sayfası : <https://ekap.kik.gov.tr/EKAP/>

**2-İhale konusu mal alımın**

- a) Adı : Beton parke yol ve kaldırım kaplama işlerinde kullanılmak üzere beton parke taş, Belediye beton bordür ve bahçe beton bordür
- b) Niteliği, türü ve miktarı : Beton Parke taşı (h:8cm): 10.000 m2 Beton Parke taşı (h:6cm): 2.000 m2 Kuşlamalı mozaik granüllü Beton Parke taşı (h:6cm): 5.000 m2 Kuşlamalı mozaik granüllü Beton Bordür (75x30x15 cm ebatlarında): 2.000 mt Belediye Beton Bordür (75x30x15 cm ebatlarında): 2.000 mt Beton Bahçe Bordür (50x20x12 cm ebatlarında): 1.000 mt Ayrıntılı bilgiye EKAP'ta yer alan ihale dokümanı içinde bulunan idari şartnameden ulaşılabilir.
- c) Yapılacağı/teslim edileceği yer : Edirne Belediyesi Fen İşleri Müdürlüğü Asfalt Şantiyesi veya Edirne Belediye sınırları içerisinde idare yetkililerinin göstereceği noktalardır.
- ç) Süresi/teslim tarihi : Sözleşmenin imzalanmasına itibaren 120 takvim günü içinde malzeme teslim edilecektir.
- d) İşe başlama tarihi : Sözleşmenin imzalanmasından itibaren işe başlanacaktır.

**3-İhalenin**

- a) İhale (son teklif verme) tarih ve saati : 14.04.2025 - 10:00
- b) İhale komisyonunun toplantı yeri (e-tekliflerin açılacağı adres) : BABADEMIRTAS MAH. TEKKE KAPI CAD. FEN ISLARI MD. 22020 SARAÇHANE EDİRNE MERKEZ

**4. İhaleye katılabilme şartları ve istenilen belgeler ile yeterlik değerlendirmesinde uygulanacak kriterler:**

4.1. İsteklilerin ihaleye katılabilmeleri için aşağıda sayılan belgeler ve yeterlik kriterleri ile fiyat dışı unsurlara ilişkin bilgileri e-teklifleri kapsamında beyan etmeleri gerekmektedir.

4.1.2. Teklif vermeye yetkili olduğunu gösteren bilgiler;

4.1.2.1. Tüzel kişilerde; isteklilerin yönetimindeki görevliler ile ilgisine göre, ortaklar ve ortaklık

oranlarına (halka arz edilen hisseler hariç)/üyelerine/kurucularına ilişkin bilgiler idarece EKAP'tan alınır.

4.1.3. Şekli ve içeriği İdari Şartnamede belirlenen teklif mektubu.

4.1.4. Şekli ve içeriği İdari Şartnamede belirlenen geçici teminat bilgileri.

4.1.5 İhale konusu alımın tamamı veya bir kısmı alt yüklenicilere yaptırılamaz.

4.2. Ekonomik ve mali yeterliğe ilişkin belgeler ve bu belgelerin taşınması gereken kriterler:

İdare tarafından ekonomik ve mali yeterliğe ilişkin kriter belirtilmemiştir.

4.3. Mesleki ve teknik yeterliğe ilişkin belgeler ve bu belgelerin taşınması gereken kriterler:

4.3.1. Yetkili satıcılığı veya imalatçılığı gösteren belgelere ilişkin bilgiler:

a) İmalatçı ise imalatçı olduğunu gösteren belge veya belgelere ilişkin bilgiler,

b) Yetkili satıcı veya yetkili temsilci ise yetkili satıcı ya da yetkili temsilci olduğunu gösteren belge veya belgelere ilişkin bilgiler,

c) Türkiye'de serbest bölgelerde faaliyet gösteriyor ise yukarıdaki belgelerde belirtilen serbest bölge faaliyet belgesine ilişkin bilgiler.

İsteklilerin yukarıda sayılan bilgilerden, kendi durumuna uygun bilgi veya bilgileri belirten isteklilerin yeterlik bilgileri tablosu uygun kabul edilir. İsteklinin imalatçı olduğu aşağıdaki belgelerdeki bilgiler ile tevsik edilir.

İmalat yeterlik belgesi

Kapasite Raporu

Sanayi Sicil Belgesi

Yerli malı belgesi

5. Ekonomik açıdan en avantajlı teklif sadece fiyat esasına göre belirlenecektir.

6. İhaleye sadece yerli istekliler katılabilecektir.

7. İhale dokümanı EKAP üzerinden bedelsiz olarak görülebilir. Ancak, ihaleye teklif verecek olanların, e-imza kullanarak EKAP üzerinden ihale dokümanını indirmeleri zorunludur.

8. Teklifler, EKAP üzerinden elektronik ortamda hazırlandıktan sonra, e-imza ile imzalanarak, teklife ilişkin e-anahtar ile birlikte ihale tarih ve saatine kadar EKAP üzerinden gönderilecektir.

9. İstekliler tekliflerini, her bir iş kaleminin miktarı ile bu iş kalemleri için teklif edilen birim fiyatların çarpımı sonucu bulunan toplam bedel üzerinden teklif birim fiyat şeklinde verilecektir. İhale sonucunda, üzerine ihale yapılan istekli ile birim fiyat sözleşme imzalanacaktır.

10. Bu ihalede, işin tamamı için teklif verilecektir.

11. İstekliler teklif ettikleri bedelin %3'ünden az olmamak üzere kendi belirleyecekleri tutarda geçici teminat vereceklerdir.

12. Bu ihalede elektronik eksiltme yapılmayacaktır.

13. Verilen tekliflerin geçerlilik süresi, ihale tarihinden itibaren 30 (Otuz) takvim günüdür.

14. Konsorsiyum olarak ihaleye teklif verilemez.

15. Diğer hususlar:

Teklif fiyatı ihale komisyonu tarafından aşırı düşük olarak tespit edilen isteklilerden Kanununun 38 inci maddesine göre açıklama istenecektir.

**T.C.**  
**EDİRNE BELEDİYESİ BAŞKANLIĞI**  
**Fen İşleri Müdürlüğü**

**“ Kilitli Beton Parke Taşı  
Beton Bahçe Bordürü ve Beton  
Belediye Bordürü Alımı”**

**TEKNİK ŞARTNAME**

## 1 İŞİN KAPSAMI

Sözleşmenin yürürlüğe girmesinden itibaren 1 takvim günü içinde işe başlanarak işin süresi içinde peyderpey malzemeler teslim alınacaktır. Malzeme teslim yeri Edirne Belediyesi Fen İşleri Müdürlüğü Asfalt Şantiyesi veya Edirne Belediye sınırları içerisinde idare yetkililerinin göstereceği noktalardır.

## ÇALIŞMA ESASLARI

**2.1** Taahhüt süresince araçların kullanımından ve işin yapılmasından doğabilecek hasar ve zararlar ile 3. şahıslara verilecek zarar ve ziyanlar yüklenici firma tarafından karşılanacaktır. Araçların yakıt, bakım, onarım ve korunması yükleniciye aittir.

**2.2** Malzeme teslimi esnasında vatandaşa ve çevreye (ev, tretuvar, yol, ağaç, vs) verilen zarar, ziyan ve hasarlardan yüklenici sorumlu olacaktır. Malzeme tesliminde verilen zararlar 2 (iki) iş günü içerisinde karşılanacak aksi takdirde Belediye tarafından zarar tespit edilip tutarı aylık hak edişlerinden kesilecektir. Yüklenici Firma **6331 sayılı İş Sağlığı ve Güvenliği Kanunu ve 4857 sayılı İş Kanunu**, İşçi sağlığı ve İş Güvenliği Tüzüğü, Çalışanların İş Sağlığı ve Güvenliği Eğitimlerinin Usul ve Esasları Hakkındaki Yönetmelik, Kişisel Koruyucu Donanımların Kullanılması Hakkında Yönetmelik maddelerine aykırı davranan ve tedbirsizlik gösterilmesi ve kanun hükümleri ve yönetmeliklerine göre iş güvenliği önlemlerinin alınmasından, uygulanmasından ve kontrolünden Yüklenici firma sorumludur. İdareimiz ilgili konulardan dolayı sorumlu değildir.

**2.3** İdare gerekli görüldüğü durumlarda kilitli beton parke ve beton bordür taşlarını mukavemetini istediği özel kurumlar/kuruluş veya resmi kurum/kuruluşlarda test ettirecek, masraflarını yüklenici karşılayacaktır. Test sonucunda kabul edilebilir değerlerin altında mukavemet gösteren malzemeler yükleniciye iade edilecektir. Deney sonuç ve raporları gelmeden yukarıdaki tüm işlerde hakediş ödemesi yapılmayacaktır.

**2.4** Alınan malzemelerin yüzeylerinde çatlak, pullanma ve soyulma gibi bozukluklar olmayacaktır. Yapılan denetimlerde, malzemeleri idarenin kabul etmemesi durumunda; Yüklenici malzemeleri geri alıp yeni malzeme teslim edecektir.

**2.5** İdare gerektiği hallerde ihale dosyasında malzeme teslim yerinde değişiklik yapabilir. Bu tür değişiklikler için yüklenici herhangi bir süre uzatma talebinde bulunamaz, herhangi bir ek ödeme talep edemez.

**2.6** Yüklenici idarenin belirlemiş olduğu yer haricinde herhangi bir yere mal teslimi yapamaz. Malzeme teslimi sadece idarenin belirleyeceği yerlere yapılacaktır. Malzeme teslimi esnasında idarece uygun görülen kamu görevlileri tarafından malın teslim alındığına dair imzalanmayan irsaliye vb. gibi evraklar ile yükleniciye ödeme yapılmaz.

**2.7** Yüklenici mücbir sebepler haricinde hiçbir şekilde görevini aksatamaz.

**2.8** Yüklenici işin iyi biçimde ve zamanında aksamadan yürütülmesi için yeterli sayıda personel ve araç çalıştıracak ve idare talebinden en geç 24 saat sonra talep edilen malzemeyi

Resul Güçlü  
İnşaat Mühendisi

teslim edecektir. Personelin iş yasası hükümlerine uygun çalıştırılması yüklenicinin sorumluluğundadır.

**2.9** Bu teknik şartnamede açıklanmayan ve iş yapımı esnasında karşılaşılabilecek teknik uygulama konularında Çevre ve Şehircilik Bakanlığı Teknik Şartnamesi, Karayolları Teknik Şartnamesi geçerlidir.

### **3.DENETİM ESASLARI**

Denetleme işleri Edirne Belediye Başkanlığı Fen İşleri Müdürlüğü'nce yapılacaktır. Denetleme raporlarına göre yükleniciye para cezaları verilebileceği gibi sözleşmeyi feshedebilecektir. Beton Elemanlarında kumlama yapılacak olup yüzeyinde çatlak, kırık, çukur, döküntü, pullanma veya soyulma bulunmamalı ve yüzleri düzgün ve köşeleri muntazam olmalı simetri ve biçim bozuklukları bulunmamalıdır. Muayene kabul komisyonu tarafından bu bozulmalar tutanak ile tespit edildikten sonra yükleniciye mal/mallar iade edilecektir. Mal / malların iadesinde yatay, düşey taşımalar ve geri nakliyesinde yüklenici hiçbir ücret talep edemez.

### **4. İSTİHDAMDAN DOĞAN SORUMLULUK**

Personelin çalışma şartlarına uygun çalıştırılması ve personel ile ilgili doğabilecek sorumluluklar yükleniciye aittir.

### **5.CEZA VE KESİNTİLER**

**5.1** Çalışma süresince yükleniciden sözlü ya da yazılı olarak talep edilen malzeme 24 saat içerisinde teslim edilmemesi durumunda, 24 saat sonrası her gün için sözleşme bedelinin binde iki (0,002) si tutarında ceza kesilecektir.

**5.2** Malzeme teslimi sırasında gereken güvenlik önlemlerinin alınmaması durumunda nakliye yapan araç başına 2.000,00 TL(İki Bin Türk Lirası) ceza kesilecektir.

**5.3** Nakliyat sırasında aracın istiap haddinin aştığı durumlarda oluşabilecek cezai uygulamaların tümünden **YÜKLENİCİ** sorumlu olacaktır.

**5.4** 3. Şahıslara verilecek her türlü zararlardan yüklenici sorumludur.

### **6. ALIM ESASLARI VE KULLANILACAK MALZEMELER**

**6.1** Tüm malzemeler TSE standartlarına uygun olacaktır ve her malzemeye ait TSE belgesi ve deney sonuçları İdareye sunulacaktır.

**6.2 - 8 CM YÜKS. NORMAL ÇİMENTOLU BUHAR KÜRLÜ BETON PARKE TAŞLARI (HER RENKTE) (NORMAL) (TS 2824 EN 1338) (Malzeme+Paletli +sitreçli++nakliye+forklift ile yükleme-boşaltma dahil):**Malzeme üretim tesisinden

Resul GÖBEL  
İnşaat Mühendisi

istifli,bağlıve paletli bir şekilde aracın istiap haddi aşmayacak şekilde araçlara yüklenecektir. 8 cmyüksekliğinde normal çimentolu buhar kürlü kilitli beton parke taşlarının karakteristik yarmada çekme dayanımı (t) > 3,6 MPa kırılma yükü >250 N/mm<sup>2</sup> olacaktır. Malzemelerde oluşacak zayıt yüklenici tarafından karşılanacaktır. İşyerindeki yükleme, yatay ve düşey taşıma, boşaltma, araç ve gereç giderleri ile idarenin belirleyeceği şantiye v.s. yerlere nakliye edilmesi ve düzgün bir şekilde boşaltılması yükleniciye aittir.

Beton parke taşlarının belirtilmiş ebatlar aralığında olma kaydıyla boyutları satıcı firmanın belirttiği orijinal boyutlar, (+,-) 2 mm. toleranstan fazla olmayacaktır.

BETON PARKE TAŞI

t= 8 cm

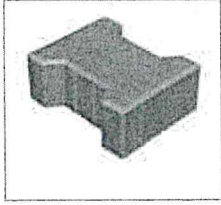

MİKTAR

TEKNİK ŞARTLARI:

(TS2824 EN 1338) KAREKTERİSTİK YARMADA ÇEKME DAYANIMI (T)3,6 MPa  
KIRILMA YÜKÜ >250 N/MM OLMALIDIR.

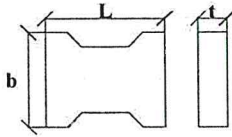

ÖLÇÜLER

EBAT	EN AZ	EN ÇOK	BİRİMİ
b	16	17	cm
L	19	20	cm

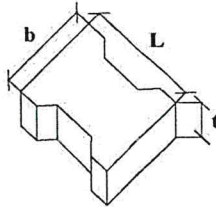

**6.3- 70-75x30x15 CM NORMAL ÇİMENTOLU BUHAR KÜRLÜ BETON BORDÜRLER (PAHLI,HER RENKTE) TS 436 EN 1340((Malzeme+Paletli +sitreçli++nakliye+forklift ile yükleme-boşaltma dahil):** Malzeme üretim tesisinden istifli,bağlı ve paletli bir şekilde aracın istiap haddi aşmayacak şekilde araçlara yüklenecektir. 75x30x15 cm normal çimentolu buhar kürlü beton bordürler (pahlı,her renkte) karakteristik eğilme dayanımı 3,5 mpa olacaktır. Malzemelerde oluşacak zayıt yüklenici tarafından karşılanacaktır. İşyerindeki yükleme, yatay ve düşey taşıma, boşaltma, araç ve gereç giderleri ile idarenin belirleyeceği şantiye v.s. yerlere nakliye edilmesi ve düzgün bir şekilde boşaltılması yükleniciye aittir.Beton bordür taşlarının belirtilmiş ebatlar aralığında olma kaydıyla boyutları satıcı firmanın belirttiği orijinal boyutlar, (+,-) 2 mm. toleranstan fazla olmayacaktır.

Resul GÖBEL  
İnşaat Mühendisi

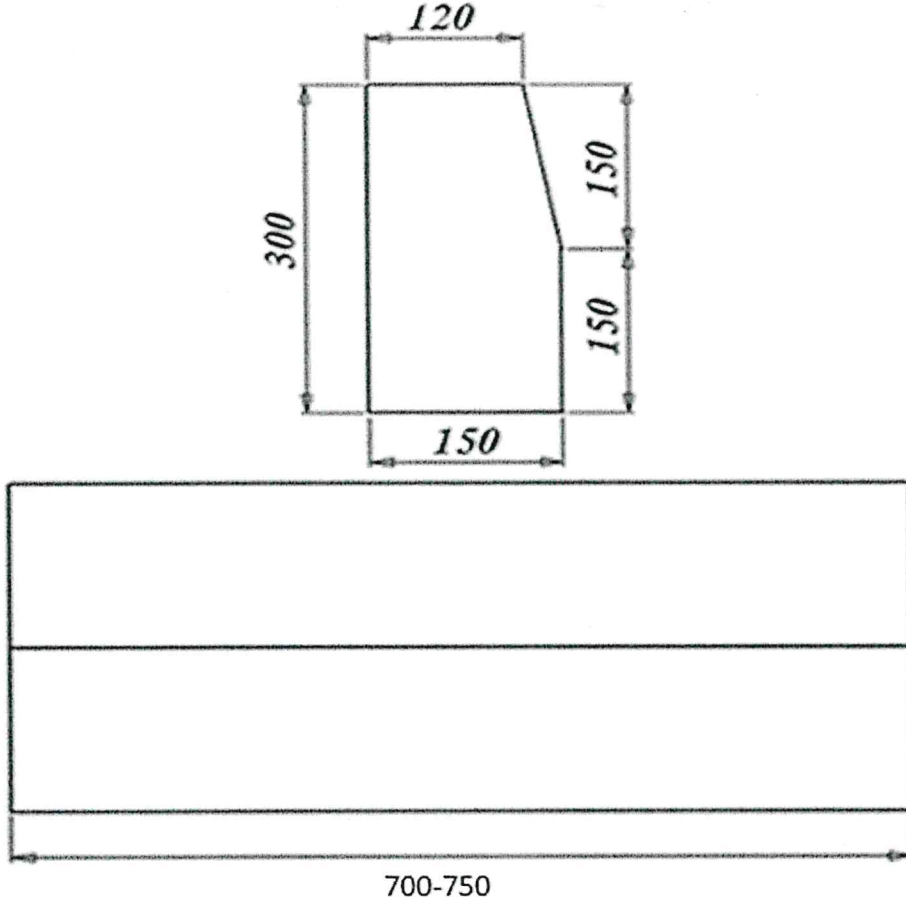

Boy x En cm	H=30 cm
70-75x30x15	
<b>TEKNİK ŞARTLARI : HER RENKTE NORMAL ÇİMENTOLU BUHAR KÜRLÜ BETON BORDÜR, PAHLI TS 436 EN 1340 KAREKTERİSTİK EĞİLME DAYANIMI 3,5 MPA</b>	

**6.4- 50x20x12 Cm Boyutlarında Normal Çimentolu Buhar Kürlü Beton Bordür ((Malzeme+Paletli +sitreçli++nakliye+forklift ile yükleme-boşaltma dahil):**

TS 436 EN 1340 KAREKTERİSTİK EĞİLME DAYANIMI 3,5 MPA Malzeme üretim tesisinden istifli, bağlı ve paletli bir şekilde aracın istiap haddi aşmayacak şekilde araçlara yüklenecektir. 50x20x12 cm (+,-) 2 mm. toleranstan fazla olmayacaktır.) cm normal çimentolu buhar kürlü beton bordür taşının karakteristik eğilme dayanımı 3,5 MPa olacaktır. Malzemelerde oluşacak zayıf yüklenici tarafından karşılanacaktır. İşyerindeki yükleme, yatay ve düşey taşıma, boşaltma, araç ve gereç giderleri ile idarenin belirleyeceği şantiye v.s. yerlere nakliye edilmesi ve düzgün bir şekilde boşaltılması yükleniciye aittir.

*[Handwritten signature]*

Resul GÖBEL  
İnşaat Mühendisi

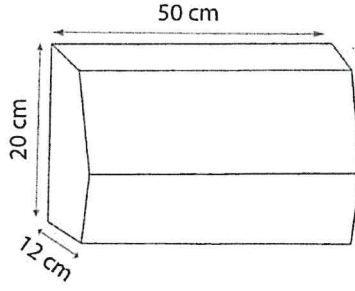

Boy x En cm	H=20 cm.
50x12	
<b>TEKNİK ŞARTLARI: HER RENKTE NORMAL ÇİMENTOLU BETON BORDÜR, PAHLI TS 436 EN 1340 KAREKTERİSTİK EĞİLME DAYANIMI 3,5 MPA</b>	

## 7-NAKLİYE

Nakliye sırasındaki tüm giderler (*forklift ,Streçli,Paletli ile yükleme-boşaltma dahil*) yükleniciye aittir. Nakliye edilecek malzeme kesinlikle aracın istiap haddi aşmayacak şekilde araçlara yüklenecektir. Yüklenici nakliye esnasında ve sonrasında yükleme ve boşaltmalardan dolayı kırılan ve hasar gören malzemeleri yenileri ile değiştirmekle yükümlüdür. Yüklenici idarenin belirleyeceği Edirne Belediyesi sınırları içerisinde herhangi bir yere malzeme naklini yapmakla yükümlüdür. Malzeme teslim yeri Edirne Belediyesi Fen İşleri Müdürlüğü Asfalt Şantiyesi veya Edirne Belediyesi sınırları içindeki idare yetkililerinin göstereceği kullanım noktalarıdır.

Çalışma saatleri Belediye mesai saatine göre ayarlanacaktır. Hafta sonları ve bayram tatillerinde mal teslimi yapılmayacaktır.

(Not:a.Yüklenicinin talep etmesi ve idarenin uygun gördüğü hallerde hafta sonu çalışması yapılabilir.b.Yüklenici tarafından getirilen malzemelerin tamamındaki paletler idarede kalacaktır.)

Teknik şartname 7 maddeden oluşmaktadır.

Hamdi TOSUN  
Trafikçi

Resul GÖBEL  
İnşaat Mühendisi